

INSTRUCCIONES ORIGINALES



DESBROZADORA Y CORTAHIERBA A GASOLINA

RAC52PB-C

MANUAL DE INSTRUCCIONES



Lea atentamente este manual antes de usar el equipo.

BUILDER
32, rue Aristide Bergès - ZI 31270 Cugnaux - France



1. ADVERTENCIAS DE SEGURIDAD

Deben observarse las precauciones de seguridad adecuadas. Como todos los equipos eléctricos, esta unidad debe manejarse con cuidado. **NO SE EXPONGA USTED NI A OTROS AL PELIGRO.**

Siga estas reglas generales. No permita que otros utilicen esta máquina a menos que sean completamente responsables y hayan leído, y comprendido el manual de la máquina y estén capacitados para su operación.

- Siempre use gafas de seguridad para la protección de los ojos. Vista apropiadamente; no use ropa suelta o joyas que puedan engancharse en las partes móviles de la unidad. Siempre se debe usar calzado seguro, resistente y antideslizante. El pelo largo debe ser atado hacia atrás. Se recomienda cubrir las piernas y los pies para protegerlos de los desechos que vuelan durante la operación.
- Inspeccione toda la máquina en busca de piezas sueltas (tuercas, pernos, tornillos, etc.) y cualquier daño. Repare o reemplace según sea necesario antes de usar la máquina. **NO USE** ningún accesorio con este cabezal de alimentación que no sea el recomendado por nuestra empresa. Se podrían producir lesiones graves al operador u otras personas, así como a la máquina.
- Mantenga los mangos libres de aceite y combustible.
- Siempre use los mangos y la correa de hombro apropiados al cortar.
- No fume mientras mezcla combustible o llena el tanque.
- No mezcle combustible en una habitación cerrada o cerca de llamas abiertas. Asegurar una adecuada ventilación.
- Siempre mezcle y almacene el combustible en un contenedor debidamente marcado que esté aprobado por los códigos y ordenanzas locales para tal uso.
- Nunca quite la tapa del tanque de combustible con el motor en marcha.
- Nunca inicie o ejecute el acoplamiento dentro de una habitación o edificio cerrado. Los humos del escape contienen un peligroso monóxido de carbono.
- Nunca intente hacer ajustes al motor mientras la unidad está funcionando y atada al operador. Realice siempre los ajustes del motor con la unidad apoyada sobre una superficie plana y transparente.
- No utilice la unidad si está dañada o mal ajustada. Nunca retire la protección de la máquina. Se podrían producir lesiones graves al operador u otras personas, así como a la máquina.
- Inspeccione el área a cortar y retire todos los residuos que puedan enredarse en el cabezal de corte de nylon. También retire cualquier objeto que la unidad pueda arrojar durante el corte.
- Mantenga a los niños alejados. Los espectadores deben mantenerse a una distancia segura del área de trabajo, al menos 15 metros (50 PIES).
- Nunca deje la máquina desatendida.
- No utilice esta unidad para ningún trabajo que no sea aquel para el que está diseñada como se describe en este manual.
- No se extienda demasiado. Mantenga la postura y el equilibrio en todo momento. No haga funcionar la unidad mientras esté de pie en una escalera o en cualquier otro lugar de pie inestable.
- Mantenga las manos y los pies alejados del cabezal de corte de nylon o la cuchilla mientras la unidad está en uso.
- No utilice este tipo de máquina para barrer los residuos.
- No use la unidad cuando esté cansado, enfermo o bajo la influencia de medicamentos, drogas o alcohol.
- Utilice un cabezal de corte de nylon que esté libre de daños. Si se golpea una piedra o cualquier otro obstáculo, pare el motor y verifique el cabezal de corte de nylon. Nunca se debe utilizar un cabezal de corte de nylon roto o desequilibrado.
- No almacene en un área cerrada donde los vapores de combustible puedan alcanzar una llama abierta de calentadores de agua, hornos, etc. Almacene solo en un área cerrada y bien ventilada.
- Garantizar el funcionamiento seguro y adecuado de su producto. Estas partes están disponibles en

su distribuidor. El uso de otros accesorios o acoplamientos puede causar un riesgo potencial o lesiones al usuario, dañar la máquina y anular esta garantía.

- Limpie la máquina completamente, especialmente, el tanque de combustible, sus alrededores y el filtro de aire.
- Al reabastecer, asegúrese de detener el motor y confirmar que se haya enfriado. Nunca reabastezca cuando el motor esté en marcha o caliente. Cuando se derrame gasolina, asegúrese de limpiarla y deseche completamente esos materiales antes de arrancar el motor.
- Manténgase alejado de otros trabajadores o transeúntes al menos 15 metros / 50 pies.
- Cuando se acerque a un operador de la máquina, llame con cuidado su atención y confirme que el operador pare el motor. Tenga cuidado de no asustar o distraer al operador, ya que puede causar una situación insegura.
- Nunca toque el cabezal de corte o la cuchilla de nylon cuando el motor esté en funcionamiento. Si es necesario reemplazar el protector o el accesorio de corte, asegúrese de detener el motor y confirmar que el dispositivo de corte haya dejado de funcionar.
- El motor debe apagarse cuando la máquina se mueve entre áreas de trabajo
- Tenga cuidado de no golpear el cabezal de corte de nylon contra piedras o el suelo.
- La operación brusca irrazonable acortará la vida útil de la máquina y creará un entorno inseguro para usted y para quienes lo rodean.
- Preste atención al aflojamiento y sobrecalentamiento de las piezas. Si hay alguna anomalía en la máquina, detenga el funcionamiento inmediatamente y verifique la máquina cuidadosamente. Si es necesario, solicite a un distribuidor autorizado que repare la máquina. Nunca continúe operando una máquina que puede estar funcionando mal.
- En la puesta en marcha o durante el funcionamiento del motor, nunca toque partes calientes como el silenciador, el cable de alto voltaje o la bujía.
- Después de que el motor se haya detenido, el silenciador aún está caliente. Nunca coloque la máquina en lugares donde haya materiales inflamables (hierba seca, etc.), gases combustibles o líquidos combustibles.
- Preste especial atención al funcionamiento bajo la lluvia o justo después de la lluvia, ya que el suelo puede estar resbaladizo.
- Si se resbala o cae al suelo o en un agujero, suelte la palanca del acelerador inmediatamente.
- Tenga cuidado de no dejar caer la máquina o golpearla contra obstáculos.
- Antes de proceder a ajustar o reparar la máquina, asegúrese de detener el motor y desconectar la bujía.
- Cuando la máquina se almacena durante mucho tiempo, drene el combustible del tanque de combustible y del carburador, limpie las piezas, mueva la máquina a un lugar seguro y confirme que el motor se haya enfriado.
- Realice inspecciones periódicas para garantizar un funcionamiento seguro y eficiente. Para una inspección completa de su máquina, contacte a un distribuidor.
- Mantenga la máquina alejada del fuego o chispas.
- Se cree que una condición llamada fenómeno de Raynaud, que afecta los dedos de ciertos individuos, puede ser provocada por la exposición a la vibración y el frío. Pérdida de color y entumecimiento en los dedos. Se recomiendan las siguientes precauciones porque se desconoce la exposición mínima que podría desencadenar la dolencia.
- Mantenga su cuerpo caliente, especialmente la cabeza, el cuello, los pies, los tobillos, las manos y las muñecas.
- Mantenga una buena circulación sanguínea realizando ejercicios vigorosos con los brazos durante las pausas frecuentes de trabajo y también no fumando.
- Limite las horas de operación. Trate de ocupar cada día con trabajos en los que no se requiera la operación de la desbrozadora u otro equipo eléctrico operado con las manos.
- Si experimenta malestar, enrojecimiento e hinchazón de los dedos seguidos de blanqueamiento y pérdida de sensibilidad, consulte a su médico antes de exponerse más al frío y las vibraciones.

- Siempre use protección para los oídos, el ruido fuerte durante mucho tiempo puede hacer que pierda la audición.
- Se debe usar protección total para la cara y la cabeza para evitar daños por plomada o rama.
- Use guantes antideslizantes de trabajo pesado para mejorar su agarre en el mango del cortador de cepillo. Los guantes también reducen la transmisión de la vibración de la máquina a sus manos.
- ADVERTENCIA: el área del cortador sigue siendo peligrosa mientras la máquina se detiene por inercia.
- Cuando se transporte, esta unidad debe ser manejada con cuidado. No se exponga a usted ni a otros al peligro.
- Envuelva la cuchilla antes del almacenamiento. Mantenga a los niños alejados de esto.
- Nunca retire la protección de la máquina.
- No almacene en un área cerrada donde los vapores de combustible puedan alcanzar una llama abierta de calentadores de agua, hornos, etc. Almacene solo en un área cerrada y bien ventilada.
- Nunca coloque la máquina en lugares donde haya materiales inflamables (hierba seca, etc.), gases combustibles o líquidos combustibles.
- Cuando la máquina se almacena durante mucho tiempo, drene el combustible del tanque de combustible y del carburador, limpie las piezas, mueva la máquina a un lugar seguro y confirme que el motor se haya enfriado.
- Emisión de gases de escape
- Las normas nacionales pueden restringir el uso de la máquina.
- Nunca modifique un recortador o cortador de ninguna manera.
- El uso inadecuado de la máquina puede causar LESIONES PERSONALES GRAVES O FATALES.
- El escape del motor de este producto contiene sustancias químicas que causan cáncer, defectos de nacimiento y otros daños reproductivos.

Contragolpes y Advertencias Relacionadas

- El contragolpe es una reacción repentina a una rueda giratoria, un cojín de apoyo, un cepillo o cualquier otro accesorio que queda retenido o enganchado. Si se atora o se engancha, el accesorio giratorio se atasca rápidamente, lo que a su vez hace que la herramienta eléctrica no controlada se fuerce en la dirección opuesta a la rotación del accesorio en el punto de la unión.
- Por ejemplo, si una rueda abrasiva se engancha o queda atrapada por la pieza de trabajo, el borde de la rueda que está entrando en el punto de fijación puede penetrar en la superficie del material y hacer que la rueda salga o sea expulsada. La rueda puede saltar hacia o desde el operador, dependiendo de la dirección del movimiento de la rueda en el punto de fijación. Las ruedas abrasivas también pueden romperse bajo estas condiciones.
- El contragolpe es el resultado del uso incorrecto de la herramienta eléctrica o los procedimientos o condiciones de operación incorrectos, y puede evitarse tomando las precauciones adecuadas como se indica a continuación.
 - a) Nunca coloque su mano cerca del accesorio giratorio.** El accesorio puede golpear su mano.
 - b) No coloque su cuerpo en el área donde se moverá la herramienta eléctrica si ocurre un contragolpe.** El retroceso impulsará la herramienta en dirección opuesta al movimiento de la rueda en el punto de enganche.
 - c) Tenga especial cuidado al trabajar en esquinas, bordes afilados, etc. Evite rebotar y enganchar el accesorio.** Las esquinas, los bordes afilados o los rebotes tienden a enganchar el accesorio giratorio y causar pérdida de control o retroceso.

Explicación de los símbolos

	Este gráfico, acompañado de las palabras ADVERTENCIA y PELIGRO, llama la atención sobre un acto de una condición que puede provocar LESIONES GRAVES.
	LEA Y COMPRENDA el manual del operador y el manual de seguridad
	SIEMPRE USE PROTECCIÓN PARA LOS OJOS, PROTECCIÓN DEL OÍDO Y PROTECCIÓN DE LA CABEZA.
	USE CALZADO PROTECTOR USAR GUANTES
	CUIDADO CON LOS OBJETOS QUE CAEN
	TENGA CUIDADO CON LESIONES EN LOS PIES A CAUSA DEL ACCESORIO DE CORTE
	PRESTE ATENCIÓN A QUE LOS ESPECTADORES NO SE LESIONEN A TRAVÉS DE OBJETOS EXTRAÑOS EXTRAÍDOS DE LA MÁQUINA.
	TENGA CUIDADO CON LOS OBJETOS ARROJADOS DESPUÉS DE GOLPEAR ACCESORIOS DE CORTE. NUNCA LO UTILICE SIN PROTECTOR DE CUCHILLA MONTADO CORRECTAMENTE. CUIDADO CON EL CONTRAGOLPE DE LA CUCHILLA.
	MANTENGA A LOS ESPECTADORES A 15 M DE DISTANCIA.
	NO USE HOJA DE SIERRA.
	Risque de surface chaude
	NIVEL DE POTENCIA ACÚSTICA GARANTIZADO

2. SU PRODUCTO

a. Descripción



1. CUCHILLA 3Z Cuchilla para aplicaciones de corte de grama , hierba o brocha. El arnés y el protector de plástico son necesarios para el funcionamiento de la cuchilla
2. CABEZAL DE CORTADOR DE NYLON Contiene una línea de corte de nylon reemplazable que avanza cuando la cabeza de la recortadora se golpea contra el suelo mientras la cabeza gira a la velocidad de funcionamiento normal.
3. CUCHILLO DE CORTE Recorta el filamento de nylon a la longitud correcta -7, cabeza a extremo de la línea- cuando la cabeza de nylon se golpea en el suelo durante la operación, avance de la línea. Si se opera la recortadora sin una cuchilla de corte, la línea se vuelve demasiado larga (más de 7 ") del motor, esto sobrecalentará o dañará el motor.
4. PROTECTOR DE RESIDUOS Montado justo encima del accesorio de corte. Ayuda a proteger al operador al desviar los desechos producidos durante la operación de recorte. No opere la unidad sin blindaje.
5. MANGO Este mango se puede ajustar a su conveniencia para mayor comodidad.
6. CONJUNTO DEL EJE DE TRANSMISIÓN Contiene un eje de disco duro de revestimiento especialmente diseñado.
7. INTERRUPTOR DE ENCENDIDO "interruptor deslizante" montado en la parte superior de la caja del gatillo del acelerador. Mueva el interruptor ADELANTE para Ejecutar, ATRÁS para DETENER.
8. PALANCA DE SEGURIDAD Antes de la aceleración, comprímala por favor.
9. GATILLO DEL ACCELERADOR El resorte se carga para volver al estado inactivo cuando se suelta. Al acelerar, presione el gatillo gradualmente para obtener la mejor técnica de operación. No mantenga presionado el gatillo mientras se inicia.
10. BOMBA DE PURGA La bombilla de purga de empuje (de 7 a 10 veces antes de comenzar), eliminará todo el aire y el combustible viejo del sistema de combustible y llevará combustible nuevo al carburador.
11. TAPA DEL TANQUE DE COMBUSTIBLE.
12. TANQUE DE COMBUSTIBLE Contiene combustible y filtro de combustible.
13. CUBIERTA DEL LIMPIADOR DE AIRE. Contiene un elemento de fieltro reemplazable.
14. ESTRANGULADOR. El control del estrangulador se encuentra en la parte superior de la cubierta del filtro.
15. MANIJA DE ARRANQUE. Tire de la manija hasta que arranque el motor, luego retire la manija lentamente. NO deje que la manija se mueva hacia atrás o se producirá daño al arrancador.

b. Ficha técnica

MODELO		RAC52PB-C
Unidad principal	Tipo remoto	Embrague centrifugo; Transmisión dura
	Velocidad máxima del cabezal de corte (r/min)	8,000
	Velocidad de ralentí del motor (r / min)	3.000 ±200
	Velocidad centrífuga (r / min)	3,800
	Valor de emisión de vibración medido en cada manipulación (m / s ²) (Según ISO 22867)	Desbrozadora: - Mango izquierdo: 3,926 m/s ² , - Mango derecho: 4,183 m/s ² , Cortahierba: - Mango izquierdo: 4,809 m/s ² - Mango derecho: 5,110 m/s ² , K=1,5 m/s ²
	Nivel de presión acústica medido LpA dB (A) (Según ISO 22868)	Desbrozadora: 93.1 dB (A) Cortahierba: 93.4 dB (A) K=3 dB (A)
	Nivel de potencia acústica medido LwA dB (A) (Según ISO 22868)	Desbrozadora : 107.94 dB (A) Cortahierba : 108.24 dB (A) K=3 dB (A)
	Nivel de potencia acústica garantizado	115 dB (A)
	Línea máx. Trayectoria de corte/Diámetro de la línea	44 cm(φ2.5mm, 7,500 min ⁻¹)
	Cuchilla de metal (Tipo / Diámetro)	3 dientes Ø230xØ25.4x1,4mm, 8,000 min ⁻¹
	Dirección de rotación del dispositivo de corte	Sinistrórsum (visto desde la parte superior)
	Tipo de poste de aluminio	2 piezas
	Peso cuando está seco (kg)	7.3
Motor	Nombre del motor	SPK44F
	Tipo	Aire enfriado; 2 ciclos; vertical Válvula de pistón; motor de gasolina
	Desplazamiento (cm ³)	52
	Salida máxima (kW) (de acuerdo con la norma ISO 8893)	1.3
	Velocidad máxima del motor (/ min)	10,000
	Consumo de combustible específico al máximo rendimiento del motor (g / kWh)	≤695
	Carburador	Tipo diafragma
	Ignición	Encendido electrónico sin contacto
	Método de arranque	Tipo de retroceso
	Combustible usado	Gasolina mezclada con aceite lubricante (relación 40: 1)
	Capacidad del tanque de combustible (cm ³)	1200

3. MONTAJE

INSTALACIÓN DEL EJE INFERIOR

1. Extraiga el anillo y luego inserte el accesorio en el conector, asegúrese de fijar el pasador en el orificio.
2. Apriete firmemente el perno de la perilla en el sentido de las agujas del reloj.



INSTALACIÓN DEL MANGO

Instale la manija en el soporte. Coloque la manija en una posición de operación cómoda y apriete los dos pernos.

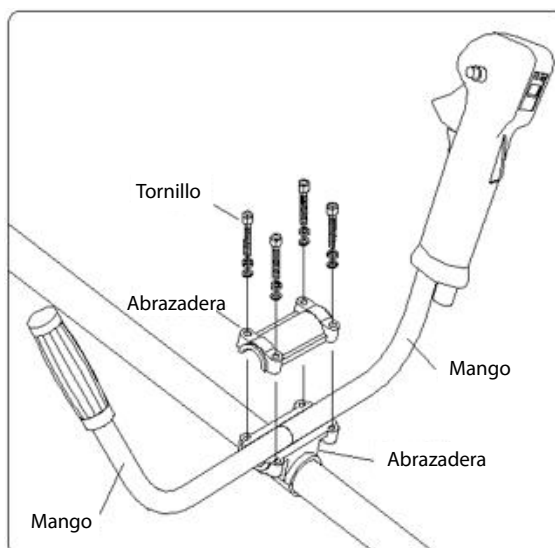

INSTALAR EL CÁRTER DE PROTECCIÓN

Instale el cárter de protección en la carcasa. Atorníllela con los dos tornillos provistos.



INSTALACIÓN DEL CABEZAL DE CORTE DE LÍNEA DE NYLON (PARA EL RECORTE DE HIERBA)

Alinee el orificio de la placa superior con el orificio en el eje y coloque una herramienta de bloqueo (como una llave).

Retire la tuerca de bloqueo y la placa inferior.

Instale el cabezal de corte de línea girándolo en sentido contrario a las agujas del reloj hasta que quede apretado.

Quitar la herramienta de bloqueo.



Para retirar el cabezal de corte, coloque una herramienta de bloqueo en el orificio del eje. Luego desenrosque el cabezal de corte. Esto deberá hacerse con la herramienta apagada y enfriada.

INSTALACIÓN DE LA HOJA DE METAL (PARA CEPILLADO)

Al instalar y retirar la cuchilla, preste atención a sus bordes afilados. Use guantes protectores.

Alinee el orificio de la placa superior con el orificio en el eje y coloque una herramienta de bloqueo (como una llave).

Retire la tuerca de bloqueo y la placa inferior.

Instale la cuchilla en la placa superior

Instale la placa inferior. Luego, atornille la tuerca de bloqueo para asegurar la instalación.



Siga los pasos de modo inverso para quitar la cuchilla

INSTALACIÓN DE LA CORREA DE HOMBRO

Cuelgue el arnés en su ubicación específica en el tubo. Ajuste el tamaño del arnés correctamente para tener una posición de trabajo correcta.



Por favor, no use ambas funciones al mismo tiempo. Antes de usar la herramienta, verifique que los tubos, los accesorios de corte y el arnés estén instalados correctamente.

4. FUNCIONAMIENTO

REGLAS PARA EL FUNCIONAMIENTO SEGURO

ADVERTENCIA PELIGRO

Todos los modelos de recortadoras y desbrozadoras pueden arrojar piedras pequeñas, metales u objetos pequeños, así como el material que se está cortando. Lea estas "Reglas para una Operación Segura" con cuidado.

Siga las instrucciones en el manual de su operador.

Lea el manual del operador con cuidado. Familiarícese completamente con los controles y el uso adecuado de la unidad. Sepa cómo detener la unidad y apagar el motor. Sepa cómo desenganchar una unidad enjaulada rápidamente.

Nunca permita a nadie usar la unidad sin la debida instrucción. Asegúrese de que el operador use el pie, la pierna, el ojo, la cara y el oído o los objetos arrojados. Mantenga el área libre de transeúntes, niños y mascotas. Nunca permita que los niños operen o jueguen con la unidad.

No permita que nadie entre en la ZONA PELIGROSA operativa con usted. La zona de peligro es un área de 15 metros de radio (unos 16 pasos) o 50 pies.

Insista en que las personas en la ZONA DE RIESGO más allá de la zona de peligro usen protección ocular de los objetos arrojados. Si la unidad debe utilizarse donde haya personas sin protección, opere a una velocidad baja del acelerador para reducir el riesgo de que se arrojen objetos.

Mueva el interruptor de parada a la posición "o" cuando el motor esté al ralentí, asegúrese de que sea confiable antes de cortar. Solo puede continuar operando la unidad cuando el interruptor de parada está en buenas condiciones.

Rutinas para verificar que el accesorio de corte deja de girar cuando el motor está inactivo.

ADVERTENCIA PELIGRO

Además de los protectores de cabeza, ojos, cara y orejas use zapatos para proteger sus pies, lo cual mejorará su equilibrio sobre superficies resbaladizas. No use corbatas, joyas ni ropa suelta que pueda quedar atrapada en la unidad.

No use calzado con punta abierta, ni ande descalzo o con las piernas descubiertas. En ciertas situaciones debes usar protección total para la cara y la cabeza.



ZONA DE PELIGRO

NINGUNA PERSONA EXCEPTO EL OPERADOR ESTÁ PERMITIDA A UN RADIO DE 15 METROS DE LA ZONA DE PELIGRO. LA PROTECCIÓN DE OJOS, OÍDOS, CARA, PIE,

PIERNAS Y CUERPO DEBE SER USADA POR EL OPERADOR. LAS PERSONAS MÁS ALLÁ DE LA ZONA DE PELIGRO, DEBEN UTILIZAR PROTECCIÓN PARA LOS OJOS CONTRA OBJETOS QUE PUEDAN SALIR DISPARADOS. EL RIESGO DISMINUYE A DISTANCIA DE LA ZONA DE PELIGRO.

CORTE CON UN CABEZAL DE NYLON

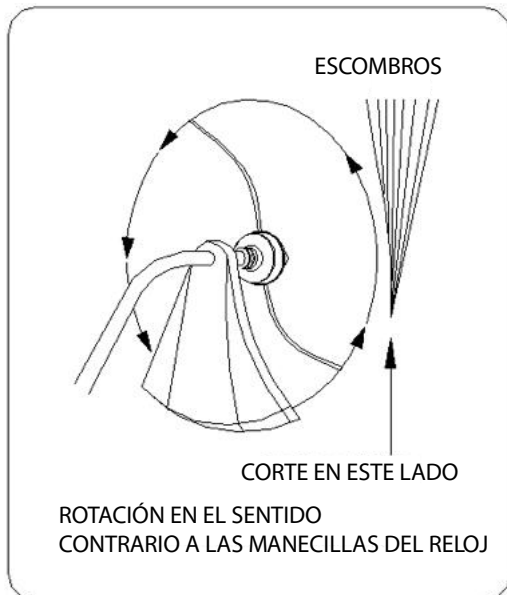
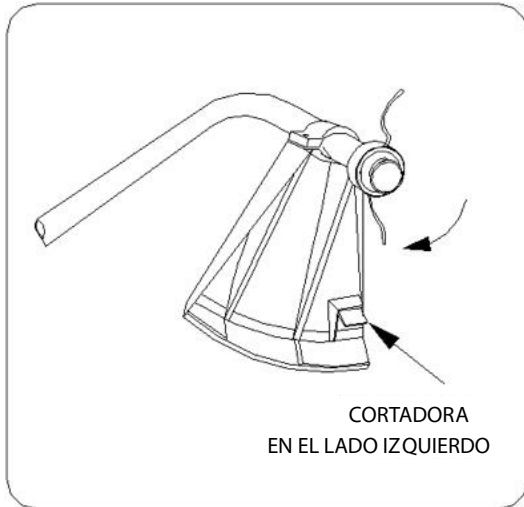

ADVERTENCIA PELIGRO

El protector de residuos adecuado debe estar colocado en la unidad cuando se usa la línea de corte de nylon. La línea de corte puede aletearse si hay demasiada línea expuesta. Utilice siempre el protector de residuos de plástico con un cuchillo de corte cuando utilice cabezas de corte de nylon.

Para casi todos los cortes, es bueno inclinar el cabezal de la línea de modo que el contacto se haga en la parte del círculo de la línea donde la línea se está moviendo LEJOS de usted y del protector de residuos. (Ver donde es apropiado) Esto da como resultado que los escombros sean expulsados lejos de usted.

ADVERTENCIA PELIGRO

Si inclina la cabeza hacia el lado incorrecto, disparará los escombros HACIA USTED. Si el cabezal de la línea se mantiene plano contra el suelo para que se produzca el corte en todo el círculo de la línea, los residuos se DESCENSARÁN en usted, el arrastre reducirá la velocidad del motor y agotará una gran cantidad de líneas.

ADVERTENCIA PELIGRO

Tenga mucho cuidado al operar sobre lugares descubiertos y grava, ya que la línea puede lanzar pequeñas partículas de roca a altas velocidades. Los escudos contra escombros en la unidad no pueden detener los objetos que rebotan o rebotan en superficies duras.

ADVERTENCIA PELIGRO

Use solo una línea de monofilamento de nylon de calidad de 2,5 mm de diámetro. Nunca use un cable o una línea reforzada con alambre en lugar de una línea de nylon. Cargue su cabezal de corte de línea de nylon solo con una línea de nylon del diámetro adecuado.

CORTE CON UN CABEZAL DE NYLON

RECORTE:

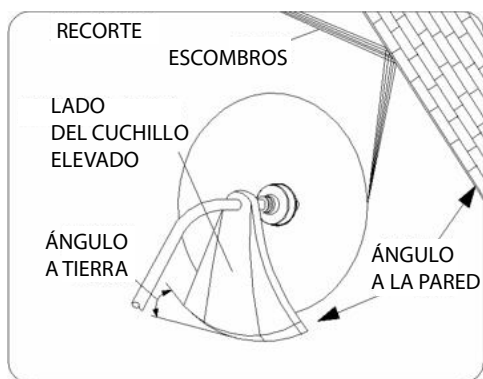

Esto es alimentar el recortador con cuidado en el material que desea cortar. Incline la cabeza lentamente para dirigir los residuos lejos de usted. Si se corta a una barrera, como una cerca, una pared o un árbol, acérquese desde un ángulo en el que los restos que rebotan en la barrera volarán lejos de usted, mueva la línea de la línea lentamente hasta que la hierba se corte hasta la barrera, pero no se atasque (sobrealimentación) la línea en la barrera. Si recorta hasta una malla de alambre o una cerca de cadena, tenga cuidado de alimentar solo hasta el alambre. Si vas lejos, la línea se romperá alrededor del cable. Se puede recortar para cortar a través de tallos de malezas uno a la vez. Coloque el cabezal de la línea de corte cerca de la parte inferior de la maleza, nunca arriba, lo que podría hacer que la maleza parpadee y atrape la línea. En lugar de cortar la maleza directamente, solo use el extremo de la línea para desgastar el tallo lentamente.

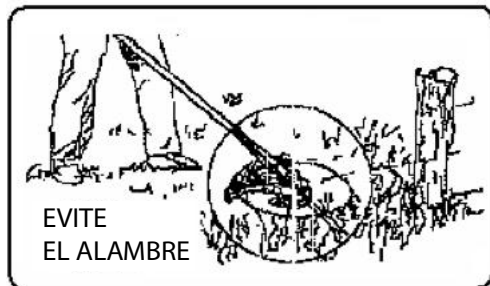
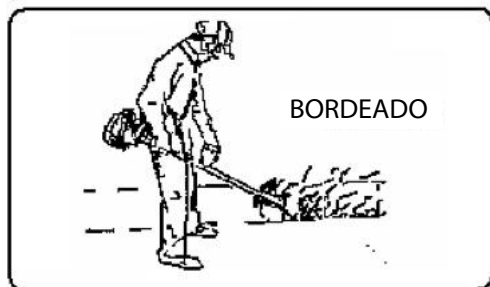
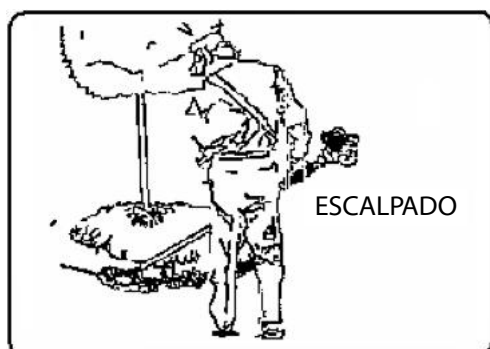

ADVERTENCIA  PELIGRO

No usar una cuchilla de acero para bordear o raspar.

RASPAR Y BORDEAR:

Ambos se realizan con la línea de la cabeza inclinada en un ángulo pronunciado. El raspado es eliminar el crecimiento superior dejando la tierra al descubierto.

Bordear es recortar el césped de nuevo donde se ha extendido sobre una acera o camino de entrada. Durante el bordeado y el raspado, sostenga la unidad en un ángulo pronunciado y en una posición donde los escombros, y cualquier suciedad y piedras que se desprenden, no volverán hacia usted aunque rebote de la superficie dura. Aunque la imagen muestra cómo bordear y raspar cada operador debe encontrar por sí mismo ángulos que se adaptan al tamaño de su cuerpo y situación de corte.

ADVERTENCIA  PELIGRO

No corte en ningún área donde haya hilos de alambrada. Use equipos de seguridad. No corte donde no pueda ver lo que está cortando el dispositivo de corte.

CORTE CON UNA CUCHILLA

CORTE CON UNA CUCHILLA

Se provee una cuchilla de metal de 3 dientes con la máquina

La cuchilla de metal Se utiliza para cortar el cepillo y las malezas hasta 3/4” de diámetro.

Se prohíbe el uso de una cuchilla de sierra con esta máquina.

ADVERTENCIA  **PELIGRO**

NO USE UNA DESBROZADORA PARA CORTAR ÁRBOLES.

ADVERTENCIA  **PELIGRO**

No corte con cuchillas metálicas desafiladas, agrietadas o dañadas.

Antes de cortar el crecimiento, inspeccione en busca de obstrucciones tales como piedras, estacas de metal o hilos de alambre de cercas rotas. Si no se puede quitar una obstrucción, marque su ubicación para que pueda evitarla con la cuchilla. Las rocas y el metal embotarán o dañarán una cuchilla. El cable puede engancharse en la cabeza de la cuchilla y aletarse o lanzarse al aire.

ADVERTENCIA  **PELIGRO**

Utilice el arnés de hombro en todo momento. Ajuste tanto el arnés como la abrazadera del arnés en la unidad para que la unidad cuelgue unas pocas pulgadas sobre el nivel del suelo. El cabezal de corte y el escudo contra escombros deben estar al nivel en todas las direcciones. Emplee la unidad en el lado derecho de su cuerpo.

CORTE CON UNA CUCHILLA

GUADAÑAR MALAS HIERBAS. Esto es cortar moviendo la cuchilla en un arco nivelado. Puede despejar rápidamente áreas de césped y maleza. No se debe usar guarnición para cortar malezas grandes y duras o crecimientos leñosos.

NOTA

No use una hoja de cepillo para cortar árboles que exceda un diámetro de 1/2 a 3/4 pulgadas.

Se puede guadañar en ambas direcciones, o solo de una manera que resulte en que los escombros sean desechados lejos de usted.

Eso es usar el lado de la cuchilla que está girando lejos de usted. Incline la hoja ligeramente hacia abajo en este mismo lado. Usted será golpeado por algunos escombros si guadaña en ambas direcciones.

Corte solo con el lado de la cuchilla que los desechos se están alejando de usted.

Si se produce un retroceso, la cuchilla puede estar desafilada o el material es tan grueso y duro que debería usar otra herramienta en lugar de esta máquina.

No fuerce la cuchilla para cortar. No cambie el ángulo de corte después en la madera. Evite utilizar cualquier presión o apalancamiento que pueda hacer que la hoja se atasque o se agriete.

MEZCLA DE COMBUSTIBLE Y ACEITE



- Nunca llene el tanque de combustible hasta la parte superior.
- Nunca agregue combustible al tanque en un área cerrada no ventilada.
- No agregue combustible a esta unidad cerca de un fuego abierto o chispas.
- Asegúrese de limpiar el combustible derramado antes de intentar arrancar el motor.
- No intente reabastecer con un motor caliente.

El combustible utilizado para este modelo es una mezcla de gasolina sin plomo y lubricante para motor aprobado. Cuando mezcle gasolina con aceite de motor de dos tiempos, use solo gasolina que no contenga ETANOL o METANOL (Tipos de alcohol) Use una marca de 89 octanos o superior

Gasolina sin plomo conocida por ser de buena calidad. Esto ayudará a evitar posibles daños a las líneas de combustible del motor y otras partes del motor.

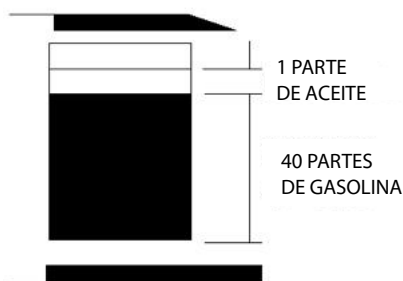

LA RELACIÓN DE MEZCLA ES 40:1

GASOLINA-40PARTES ACEITE-1 PARTE

La mezcla de combustible a una velocidad diferente a 40: 1 puede causar daños al motor. Asegúrese de que la proporción de la mezcla sea correcta.

COMBUSTIBLE

El motor usa combustible de 2 tiempos, de gasolina y lubricante de 2 tiempos a 40:1

IMPORTANTE

El combustible de dos tiempos puede separarse. Agite el contenedor del combustible por completo antes de cada uso. El combustible almacenado envejece. No mezcle más combustible que el que espera usar durante un mes.

GASOLINA

Use una marca de 89 octanos o superior de gasolina sin plomo conocida por ser de buena calidad.

MEZCLA DE COMBUSTIBLE Y ACEITE

ALMACENAJE DE COMBUSTIBLE

Almacene el combustible solo en un recipiente limpio, seguro y aprobado. Verifique y siga las normas locales sobre el tipo y ubicación del recipiente de almacenaje

Inspeccione el tanque de combustible para asegurarse de que está limpio y llénelo con combustible nuevo. Use una mezcla de 40:1

PREPARACIÓN PARA EL FUNCIONAMIENTO

AL MEZCLAR LA GASOLINA CON EL ACEITE DE MOTOR DE DOS CICLOS, UTILICE ÚNICAMENTE LA GASOLINA QUE NO CONTIENE ETANOL O METANOL (TIPOS DE ALCOHOL). ESTO PODRÁ AYUDAR A UN POSIBLE DAÑO ANULAR LAS LÍNEAS DE COMBUSTIBLE DEL MOTOR Y OTRAS PARTES DEL MOTOR.

NO MEZCLE LA GASOLINA Y EL ACEITE DIRECTAMENTE EN EL DEPÓSITO DE COMBUSTIBLE DEL MOTOR.

IMPORTANTE: no seguir las instrucciones de mezcla de combustible adecuadas puede causar daños al motor.

1. Cuando prepare la mezcla de combustible, mezcle solo la cantidad necesaria para el trabajo que debe hacer. No use combustible que haya estado almacenado por más de dos meses. La mezcla de combustible almacenada más tiempo que esto causará un arranque difícil y un rendimiento deficiente. Si la mezcla se ha almacenado durante más que este tiempo se debe retirar y rellenar con una mezcla nueva

ADVERTENCIA PELIGRO

2. Nunca llene el tanque de combustible hasta la parte superior.
3. Nunca agregue combustible al tanque en un área cerrada no ventilada.
4. No agregue combustible a esta unidad cerca de un fuego abierto o chispas.
5. Asegúrese de limpiar el combustible derramado antes de intentar arrancar el motor
6. No intente reabastecer un motor caliente

PUNTOS A VERIFICAR ANTES PONER EN MARCHA

1. Compruebe si hay tornillos sueltos. Tuercas y accesorios.
2. Revise el filtro de aire en busca de suciedad. Limpie el filtro de aire de toda la suciedad, etc., antes de la operación.
3. Asegúrese de que el protector esté bien colocado.
4. Asegúrese de que no haya fugas.
5. Asegúrese de que la cuchilla no esté funcionando a ralentí.

ADVERTENCIA PELIGRO

El escape del motor de este producto contiene sustancias químicas que se sabe que causan cáncer, defectos de nacimiento u otros daños reproductivos.

OPERACIONES

PROCEDIMIENTOS DE ARRANQUE Y PARADA DEL MOTOR

ARRANQUE DEL MOTOR FRÍO

Mueva el interruptor de parada a la posición “START” (Arranque).

1. Empuje suavemente la bomba de cebado. repetidamente (7-10 veces) hasta que llegue el combustible a la bomba de cebado.
2. Arranques en frío: Tire de la palanca hacia arriba para cerrar el estrangulador.
3. Tire de la manija de arranque hasta que se dispare el motor.
4. Empuje la palanca del estrangulador hacia adentro (el arranque excesivo con la palanca del estrangulador causará inundación del motor dificultando el arranque).
5. Tire del mango de arranque hasta que arranque el motor.
6. Deje que el motor se caliente durante unos minutos antes de usar.

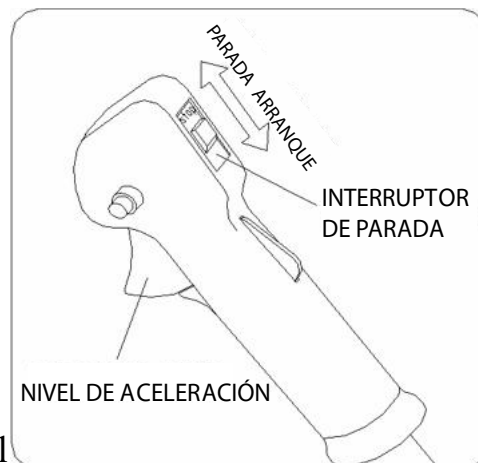

ARRANQUE CON EL MOTOR CALIENTE

- Si el tanque de combustible no funcionó en seco, tire del arrancador de una a tres veces para que se inicie.

NO USE EL ESTRANGULADOR

- Si el tanque de combustible se secó, después de rellenar repita los pasos 3 a 7 de cómo ARRANCAR CON EL MOTOR FRÍO.

PARADA DEL MOTOR

- Lleve el interruptor a la posición de STOP (Parar).

MANTENIMIENTO Y CUIDADO

FILTRO DE AIRE

- El polvo acumulado en el filtro de aire reducirá la eficiencia del motor. Aumente el consumo y permita que las partículas abrasivas pasen al motor. Retire el filtro de aire tantas veces como sea necesario para mantenerlo en condiciones limpias.
- El polvo superficial ligero se puede remover fácilmente al golpear ligeramente el filtro. Los depósitos pesados se deben lavar en un solvente adecuado.
- Retire la cubierta del filtro aflojando la perilla de la cubierta del filtro de aire.

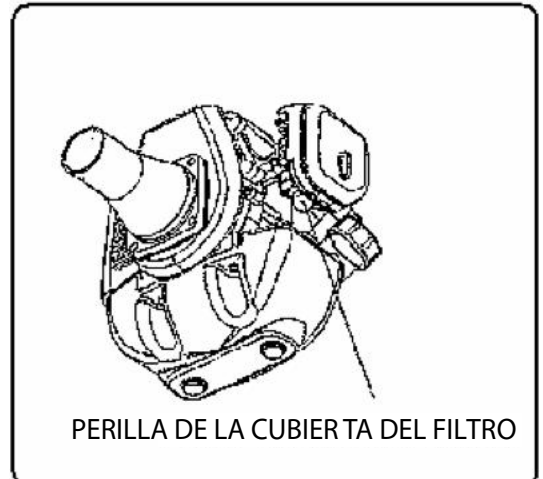

AJUSTE DEL CARBURADOR

NOTA

No ajuste el carburador a menos que sea necesario.

Si tiene problemas con el carburador, vea a su distribuidor. Un ajuste inadecuado puede causar daños al motor y anular la garantía.

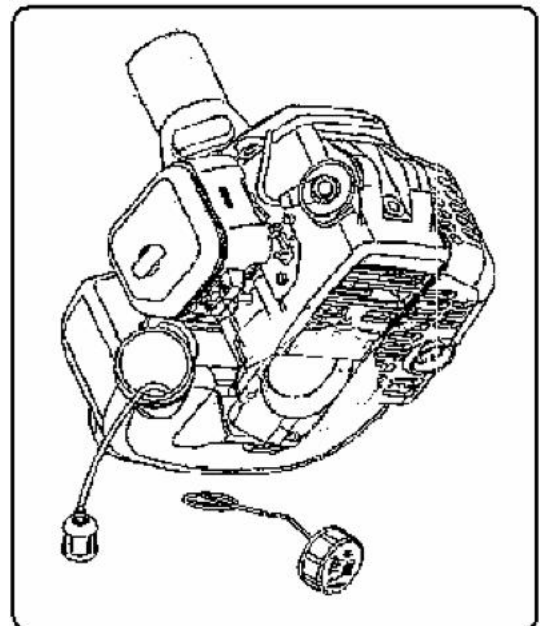

DEPÓSITO DE COMBUSTIBLE

- El depósito de combustible está equipado con un filtro. El filtro está situado en el extremo libre de la tubería de gasolina y puede ser recogido a través del puerto de combustible con un trozo de alambre enganchado o algo similar.
- Revise el depósito de combustible periódicamente. No permita que entre polvo en el tanque de combustible. Un filtro obstruido puede causar dificultades al momento de arrancar el motor o anomalías en el rendimiento del motor.
- Cuando el filtro esté sucio, reemplácelo.
- Cuando el interior del tanque de combustible esté sucio, se puede limpiar enjuagándolo con gasolina.

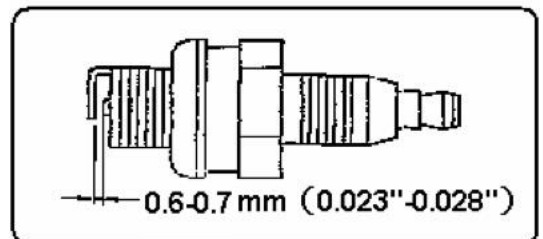

REVISE LA BUJÍA

- No intente remover el tapón de un motor caliente para evitar daños posibles a las roscas.

SOLUCIÓN DE PROBLEMAS

- Limpie o reemplace el tapón si está sucio con depósitos de aceite pesado.
- Reemplace el tapón si el electrodo central está desgastado al final.
- Distancia disruptiva 0.6-0.7mm (.023".028")
- Torque de apriete = 145-155kg.cm (125-135in.lb)

ADVERTENCIA: Siempre cubra la cuchilla de metal con un protector durante el transporte y almacenamiento.

TRANSPORTE, MANEJO

- El motor debe apagarse cuando la unidad se mueve entre áreas de trabajo.
- Después que el motor se haya detenido, el silenciador aún está caliente. Nunca toque partes calientes, como el silenciador.
- Asegúrese que el combustible no se escape del tanque.

ALMACENAMIENTO EXTENDIDO

- Inspeccione, limpie y repare la unidad si es necesario.
- Retire todo el combustible del tanque.
- Arranque el motor: esto consumirá todo el combustible en la línea de combustible y el carburador.
- Retire la bujía y vierta una cucharadita de aceite de motor limpio en el orificio de la bujía del cilindro: reemplace la bujía.
- Almacene en un área limpia, seca y sin polvo.

Las fallas tales como la dificultad para arrancar el motor, irregularidad en las funciones y anomalías en el rendimiento, normalmente pueden ser prevenidas si se presta atención especial a todas las instrucciones de operación y procedimientos de mantenimiento.

Si el motor no funciona correctamente, compruebe lo siguiente;

- Que el sistema de combustible esté en buenas condiciones y que el combustible fluye hacia el motor.
- El sistema de encendido está en buenas condiciones y la bujía funcione correctamente
- La compresión del motor debe ser la adecuada.

FALLO AL ARRANCAR

- Deseche el combustible que haya en el tanque.
- Asegúrese de que el combustible es nuevo y limpio.
- Revise el filtro de combustible para asegurarse de que esté limpio. (Reemplace el filtro si es necesario).
- Asegúrese de que los elementos del filtro de aire estén limpios.
- Instale una bujía de encendido nueva y con el hueco correcto.
- Cuando haya problemas serios con la unidad, no intente repararla usted mismo, haga que su distribuidor o distribuidor lo haga por usted.

GUÍA DE SOLUCIÓN DE PROBLEMAS

1. FALLO AL ARRANCAR

Síntoma		Causa probable		Solución	
Presión de compresión de cilindros normal	Chispa de la bujía normal	Anormalidad en el Sistema de combustible		Añada combustible al tanque Limpie el filtro de combustible	
		Sistema de combustible normal	Combustible	El combustible está muy sucio Hay agua en el combustible Hay demasiado La proporción de la mezcla es incorrecta	Cambie el combustible Cambie el combustible Desmonte la bujía y séquela Peroración de la mezcla
	Sistema de combustible normal	Chispa de cable de alto voltaje normal	bujía	Bujía ensuciada con depósitos aceitosos Daño del aislamiento de la bujía La distancia disruptiva es muy corta o muy larga	Limpie los depósitos de aceite Reemplace la bujía Ajuste la distancia disruptiva 0,6-0,7mm
				Anormalidad de chispa de alto voltaje	
		Escasez de compresión		Anillo de pistón desgastado El anillo del pistón está roto Cementación del anillo de pistón Aflojamiento de la bujía superficie unida de la cilindros y fuga de manivelas	Reemplazar con uno nuevo Reemplazar Eliminar Apretar Eliminar
	Sistema de combustible normal	Sistema de ignición normal	Compresión normal		Alambre de alta tensión y chispa. Anomalía de contacto del enchufe Detener fallo de interruptor o corto circuito

GUÍA DE SOLUCIÓN DE PROBLEMAS

2. BAJO RENDIMIENTO

Síntoma	Causa probable	Solución
Flamea cuando acelera El humo es delgado, Boca del carburador hacia atrás	El filtro de combustible está obstruido Falta de combustible silenciador ensuciado con depósitos aceitosos	Filtro de combustible limpio Limpie el camino de combustible, Ajustar el carburador Limpiar los depósitos aceitosos
La presión del compresor es escasa	Pistón, anillo del pistón, Desgaste de cilindro	Reemplace el pistón, anillo del pistón
Fuga en el motor	Superficie conjunta de la Fuga de cilindros y manivelas	Repare
El final de dos fugas en el cigüeñal	El sello está mal	Reemplace el sello
	El motor se sobrecalienta Espacio en llamas ensuciado con depósitos aceitosos	Evite usarlo por mucho tiempo Alta velocidad y carga pesada. Limpiar los depósitos aceitosos

3. EL MOTOR FUNCIONA DE FORMA INESTABLE

Síntoma	Causa probable	Solución
Hay un sonido de golpe de metal	Pistón, anillo de pistón, Desgaste de cilindro, Pasador del pistón, desgaste del pistón Desgaste del rodamiento de cigüeñal	Reemplace el pistón, anillo de pistón Reemplace el pasador del pistón, pistón Reemplace el rodamiento
hay un sonido de golpe de metal	Se sobrecalienta el motor Espacio en llamas ensuciado con depósitos aceitosos La marca de gasolina no es apta	Evite usarlo por un largo tiempo Alta velocidad, carga pesada Limpie los depósitos aceitosos Reemplace con la marca de octanos requerida
Rotura de encendido del motor	Hay agua en el combustible La distancia disruptiva está mal La distancia de bobina está mal	Cambie el combustible Ajuste la distancia disruptiva a 0,6-0,7mm Ajuste la distancia de bobina a 0,3-0,4mm

4. EL MOTOR SE DETIENE DE REPENTE

Probable causa	Solución
Se acabó el combustible	Agregue combustible
Bujía contaminada con depósitos aceitosos y cortocircuito.	Limpie los depósitos de aceite
Caída de alambre de alto voltaje	Conecte



DECLARACIÓN DE CONFORMIDAD



BUILDER

ZI, 32 rue aristide Bergès – 31270 Cugnaux - France
Tel: +33 (0)5.34.502.502 Fax: +33 (0)5.34.502.503

Declara que la maquinaria designada a continuación:
DESBROZADOR Y CORTAHIERBA A GASOLINA
Modelo: RAC52PB-C

No. de Serial: desde XXXXXX a XXXXXX

La persona titular del archivo técnico: Mr.Olivier Patriarca

Ha sido diseñado en cumplimiento de los siguientes estándares:

EN ISO 11806-1:2011

EN ISO 14982:2009

EN ISO 3744:1995 & ISO 10884:1995

Y de acuerdo con las siguientes directivas:

Máquina directiva 2006/42 / EC

Directiva EMC 2014/30 / UE

Directiva de ruido 2000/14 / EC Anexo V y Directiva 2005/88 / EC

Directiva 2016/1628/EU sobre emisiones y 2018/989/EU

Nivel de potencia acústica medido LwA dB(A) (De acuerdo con ISO 22868)	Desbrozadora: 107.94 dB (A) Cortahierba: 108.24 dB (A) K=3 dB (A)
Nivel de potencia acústica garantizado (De acuerdo con ISO 2000/14/EC)	115 dB (A)

Philippe MARIE / CEO
Cugnaux, 27/10/2020

GARANTÍA



GARANTÍA

El fabricante garantiza el producto contra defectos de material y mano de obra por un periodo de 2 años a partir de la fecha de compra original. La garantía se aplica si el producto es para uso doméstico. La garantía no se extiende a las averías debidas al desgaste y los daños ordinarios.

El fabricante acepta reemplazar las piezas clasificadas como defectuosas por el distribuidor designado. El fabricante no se hace responsable del reemplazo de la máquina, en todo o en parte, y/o de cualquier daño resultante.

La garantía no cubre las averías debidas a:

- un mantenimiento insuficiente.
- al montaje, ajuste u operaciones anormales del producto.
- a las piezas sujetas al desgaste normal.

La garantía no se extiende:

- a los gastos de expedición y embalaje.
- al uso de la herramienta para un fin distinto de aquel para el cual fue diseñada.
- al uso y mantenimiento de la máquina de manera no descrita en el manual del usuario.

Debido a nuestra política de mejora continua del producto, nos reservamos el derecho de alterar o modificar las características sin previo aviso. Por consiguiente, el producto puede diferir de la información contenida en el presente documento, pero se efectuará una modificación sin previo aviso si es determinada como una mejora de la característica anterior.

LEA DETENIDAMENTE EL MANUAL ANTES DE UTILIZAR LA MÁQUINA.

Al encargar piezas sueltas, rogamos indique el número o el código de la pieza; podrá encontrarlo en la lista de piezas sueltas en este manual, Conserve el recibo de compra; sin él, la garantía no es válida. Con el fin de ayudarle con su producto, le invitamos a ponerse en contacto con nosotros por teléfono o mediante nuestro sitio web:

- **+33 (0)9.70.75.30.30**
- **<https://services.swap-europe.com/contact>**

Deberá crear un «ticket» mediante su plataforma.

- Regístrese o cree su cuenta.
- Indique la referencia de la herramienta.
- Elija el objeto de su solicitud.
- Explique su problema.
- Adjunte estos archivos: factura o recibo de compra, foto de la placa de identificación (número de serie), foto de la pieza que necesita (por ejemplo: clavijas del enchufe del transformador que se han roto).



AVERÍA PRODUCTO

¿QUÉ HACER SI MI MÁQUINA SE AVERÍA?

Si ha comprado su producto en una tienda:

- a) Vacíe el depósito de gasolina.
- b) Compruebe que su máquina esté completa (accesorios provistos) y limpia. En caso contrario, su reparador rechazará arreglar la máquina.

Preséntese en la tienda con la máquina completa con el ticket de compra o la factura.

Si ha comprado su producto en un sitio web:

- a) Vacíe el depósito de gasolina
- b) Compruebe que su máquina esté completa (accesorios provistos) y limpia. En caso contrario, su reparador rechazará arreglar la máquina.
- c) Cree un expediente SAV SWAP-Europe (ticket) en el sitio web: <https://services.swap-europe.com>
En el momento de hacer su solicitud en SWAP-Europe, deberá incluir la factura y la foto de la placa indicadora.
- d) Póngase en contacto con la estación de reparación para asegurarse de que está disponible antes de depositar la máquina.

Preséntese en la estación de reparación con la máquina completa embalada, acompañada de la factura de compra y de la ficha de servicio en estación descargable una vez efectuada la solicitud de servicio posventa en el sitio web SWAP-Europe

Para las máquinas que presenten una avería de motores constructores BRIGGS & STRATTON, HONDA y RATO rogamos consulte el manual.

Las reparaciones se llevarán a cabo por los fabricantes de motores autorizados de estos constructores; consulte sus sitios web:

- <http://www.briggsandstratton.com/eu/fr>
- <http://www.honda-engines-eu.com/fr/service-network-page;jsessionid=5EE8456CF39CD572AA2AEEDFD290CDAE>
- <https://www.rato-europe.com/it/service-network>

Conserve su embalaje original para facilitar los reintegros posventa o para empaquetar su máquina en una caja de cartón similar con las mismas dimensiones.

Para cualquier pregunta relativa a nuestro servicio posventa, puede consultar nuestra página web. <https://services.swap-europe.com>

Nuestra línea directa está a su servicio llamando al

+33 (9) 70 75 30 30.



EXCLUSIONES DE GARANTÍA

LA GARANTÍA NO CUBRE:

- La puesta en marcha y los ajustes del producto.
- Los daños resultantes de un desgaste ordinario del producto.
- Los daños resultantes de un uso no conforme del producto.
- Los daños resultantes de un montaje o de una puesta en marcha no conforme al manual de uso.
- Las averías relativas a la carburación después de 90 días y al ensuciamiento de los carburadores.
- Los actos de mantenimiento periódicos y normalizados.
- Los actos de modificación y de desmontaje que anulan directamente la garantía.
- Los productos cuyo marcado original de autenticación (marca, número de serie) hayan sido degradados, alterados o retirados.
- El reemplazo de consumibles.
- El uso de piezas que no sean las originales.
- La rotura de piezas resultante de golpes o protecciones.
- Las averías de los accesorios.
- Los defectos y sus consecuencias relacionadas con cualquier causa externa.
- La pérdida de elementos y la pérdida debida a un atornillado insuficiente.
- Los elementos cortantes y cualquier daño causado por el desprendimiento de partes.
- Una sobrecarga o un sobrecalentamiento.
- Mala calidad de la alimentación: tensión defectuosa, error de voltaje, etc.
- Los daños resultantes de la privación del uso del producto durante el tiempo necesario para las reparaciones y, más en general, los gastos de inmovilización del producto.
- El coste de un peritaje de evaluación establecido por un tercero tras una estimación de presupuesto por parte de una estación de reparación de SWAP-Europa
- El uso de un producto que presente un defecto o una rotura constatado/a y que no haya sido objeto de una comunicación inmediata y/o de una reparación por los servicios de SWAP-Europa.
- Los deterioros relacionados con los transportes y el almacenamiento*.
- Los lanzadores después de 90 días.
- Aceite, gasolina, grasa.
- Los años relacionados con el uso de combustibles o lubricantes no conformes.

* De conformidad con la legislación sobre transporte, los deterioros debidos al transporte deben declararse a los transportistas en un plazo máximo de 48 horas después de su constatación mediante carta certificada con acuse de recibo.

Este documento es un complemento de su manual, lista no exhaustiva.

Atención: todo pedido debe ser revisado en presencia del repartidor. En caso de que este último rehúse, usted deberá sencillamente rechazar la entrega y notificar su rechazo.

Recuerde: las reservas no excluyen la notificación por correo certificado con acuse de recibo en un plazo de 72 h.

Información:

Los aparatos térmicos deben mantenerse en hibernación en cada temporada (servicio disponible en el sitio web SWAP-Europe). Las baterías deben cambiarse antes de ser almacenadas.